

URBINO



MARSEILLE 1



## Linie URBINO

### Barriere mit Ketten

feststehend oder abnehmbar bzw. mit Adapter

Barriere aus metallisiertem, lackiertem Guss, Kette Urbino aus lackiertem, geformtem Aluminium.  
Design J.M. Wilmotte

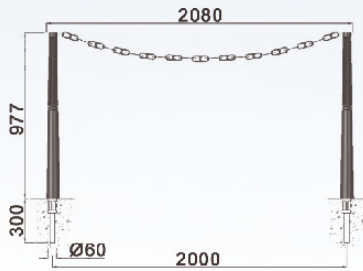

## KETTEN

Kette aus metallisiertem, lackiertem Guss

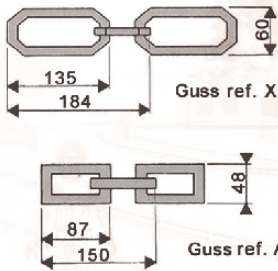

**KETTE X**  
Höhe 60 mm  
Länge des großen Kettenglieds 135 mm  
Länge der 2 Kettenglieder 184 mm

**KETTE AL**  
Höhe 48 mm  
Länge des großen Glieds 87 mm  
Länge der 2 Kettenglieder 150 mm



## MARSEILLE 1

### Barriere mit Ketten

Feststehend oder abnehmbar

Kettenlänge entsprechend Anfrage.

Sperre aus lackiertem, elektroverzinktem Stahl, Kette aus verzinktem Stahl und Kopf aus lackiertem Aluminium.



Abnehmbarer Pfosten

Feststehender Pfosten

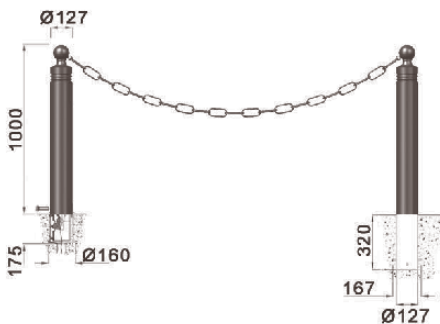



**GHM Eclatec GmbH**

*LED Leuchten*

Moderne Stadtmöbel

Abfalleimer

**Licht Poller**



**BAUMGITTER**

feststehende Poller

Klassische Gusseisen

Lichtsäulen

MODERNE GUSSEISEN

Trinkwasserbrunnen

Abwehripoller

LEITUNGSMASTEN

**SITZGELEGENHEITEN**

STRABENBAHN

Moderne LED-Leuchten

Zeitlose LED-Leuchten

*Zeitlose Brunnen*

*Zeitlose Stadtmöbel*

**GHM Eclatec GmbH**

Lebacher Straße 4 - 66113 Saarbrücken  
Telefon Nr. 0781/9321800 - Telefax Nr. 0781/9321801  
Email: [info@ghm-eclatec.de](mailto:info@ghm-eclatec.de) - Seite: [www.ghm-eclatec.de](http://www.ghm-eclatec.de)

**Bankverbindung**

Commerzbank Saarbrücken - Konto Nr. 530018100 - BLZ 590 400 00  
IBAN DE79 5904 0000 0530 0181 00 - BIC COBADEFFXXX  
HRB 102805 - Ust-IDNr DE303737390